

Polaroid

Appareils Série 600

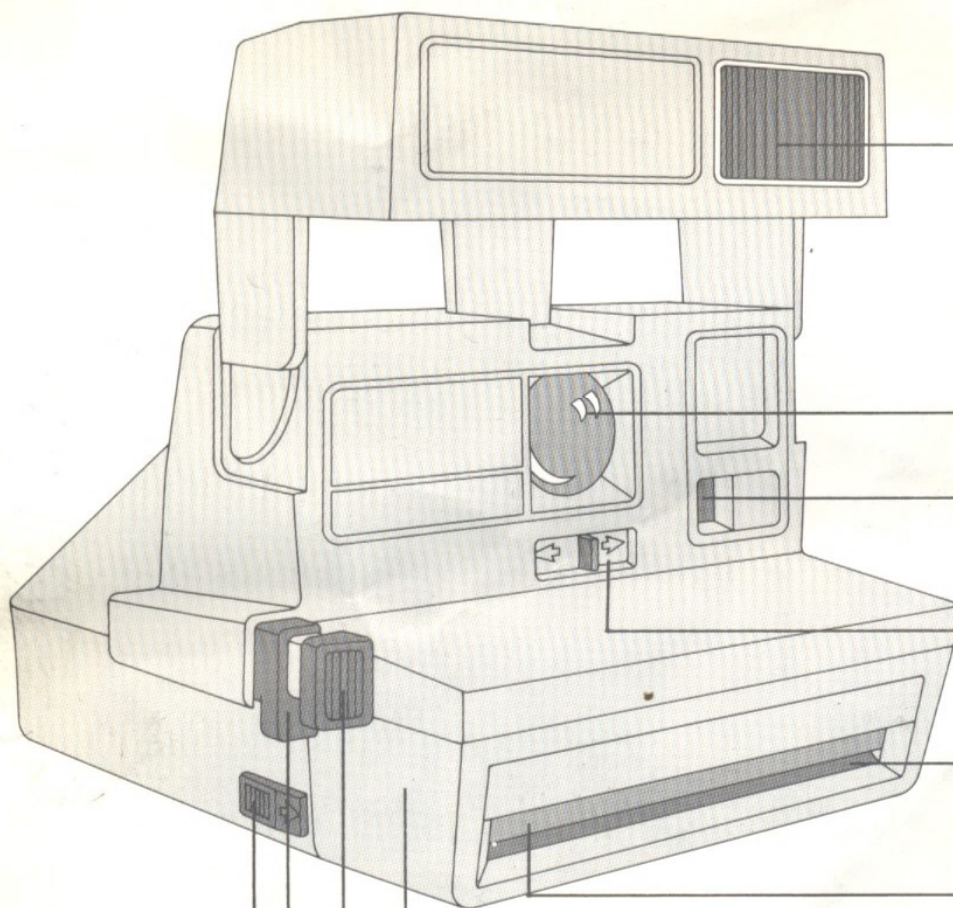

L'appareil



Flash électronique

Objectif

Cellule photoélectrique

Réglage plus clair/plus foncé

Fente d'éjection du film

Languette anti-voile
(protège la photo de la lumière lors de son éjection)

Porte du compartiment à film

Déclencheur

Débrayage du flash électronique

Poussoir d'ouverture du compartiment film

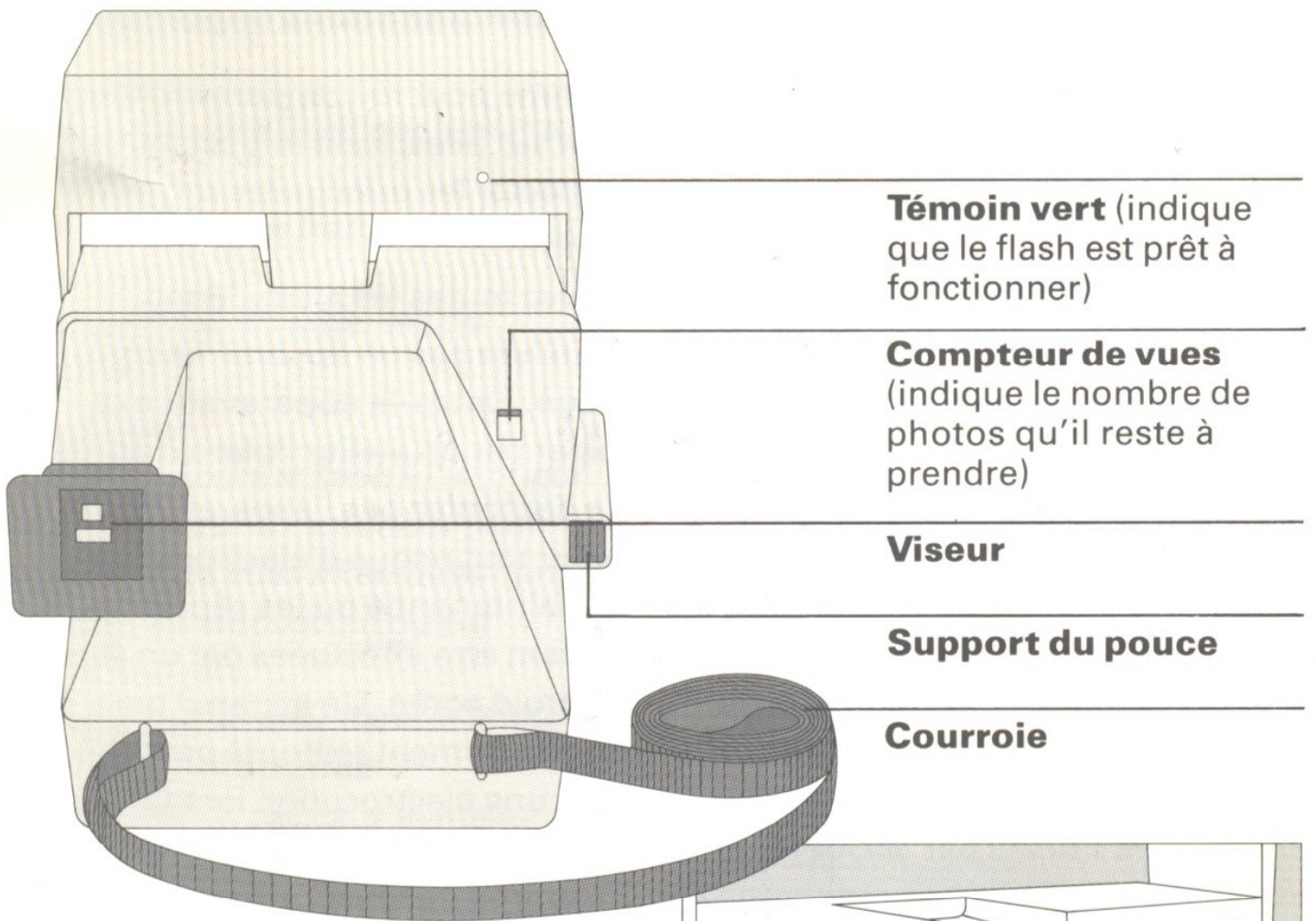

Témoin vert (indique que le flash est prêt à fonctionner)

Compteur de vues (indique le nombre de photos qu'il reste à prendre)

Viseur

Support du pouce

Courroie

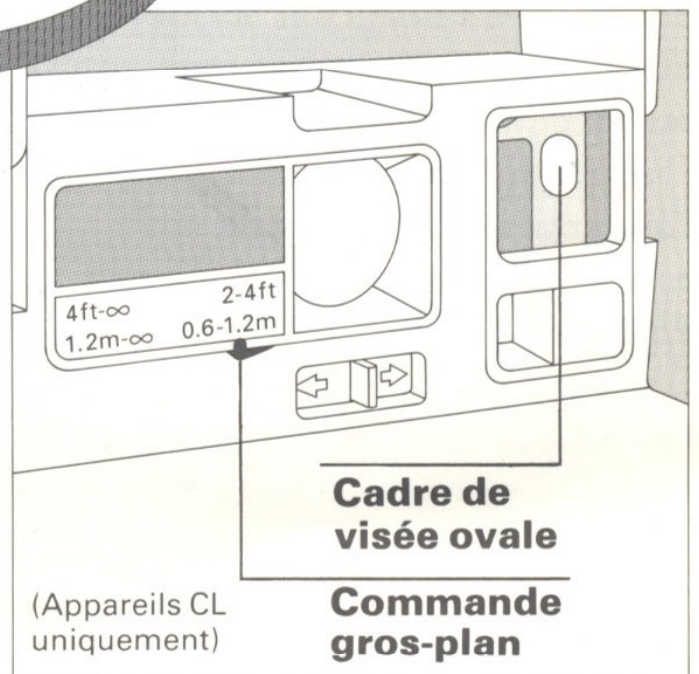

Cadre de visée ovale

Commande gros-plan

(Appareils CL uniquement)

1 Le flash

Saisissez le flash par les bords et levez-le jusqu'à ce que le déclic de verrouillage se fasse entendre.

Un film se trouve dans l'appareil. Le flash se charge complètement et **automatiquement, en 3 secondes** environ, chaque fois que vous levez le flash*, que vous prenez une photo ou que vous effleurez le déclencheur.

Le flash est conçu pour être utilisé avec **chaque** photo à l'intérieur comme à l'extérieur.

Rabaissez le flash lorsque l'appareil ne sert plus afin de protéger l'objectif et de verrouiller le déclencheur.

*Exception:
l'appareil 600 Business Edition

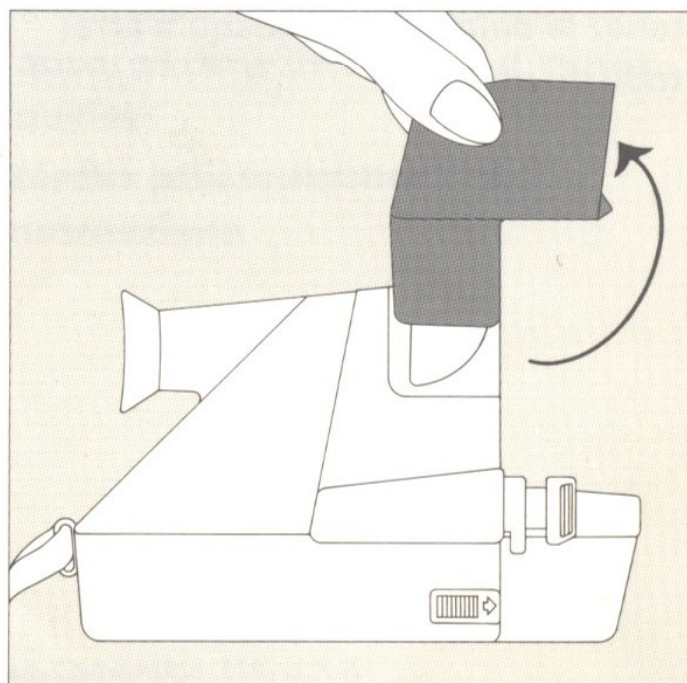

2 Chargement du film

N'utilisez que le film couleur Polaroid 600 PLUS.

Chaque chargeur contient 10 vues couleur ainsi qu'une pile haute énergie qui alimente à la fois l'appareil et le flash électronique.

Afin d'être certain d'utiliser un film récent, vérifiez la date de péremption indiquée sur le fond de chaque boîte.

Pour ouvrir la porte du compartiment glissez le poussoir **vers l'avant**. Celle-ci s'ouvrira automatiquement. Tenez le chargeur uniquement par les bords (comme indiqué) et introduisez-le à fond dans son logement. Dès la fermeture de la

porte du compartiment vous assistez à:

- l'éjection du carton de protection du film
- l'allumage du témoin vert situé au dos du flash indiquant que le flash est prêt à fonctionner

Pour ressortir le chargeur vide

Glissez le poussoir d'ouverture de la porte du compartiment **vers l'avant**. Tirez sur la languette colorée pour dégager le chargeur.

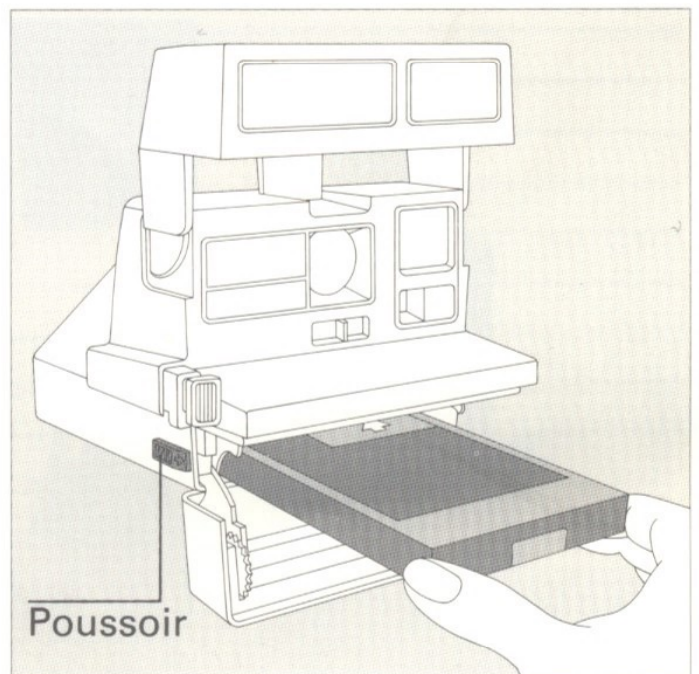

3 Prises de vues

Tenez l'appareil comme indiqué

Saisissez l'appareil dans la paume de la main gauche (a). Ou, si vous préférez, posez vos doigts sur le dessus du viseur et placez le pouce sous l'appareil (b).

Placez le pouce droit sur son support, l'index sur le déclencheur et repliez les doigts.

Position du sujet

A l'intérieur

Les meilleurs résultats sont obtenus lorsque le sujet se trouve près d'un fond clair et **entre 1,20m et 3m** de distance de l'appareil.

A l'extérieur

Le sujet doit se trouver à 1,20m au moins de l'appareil.

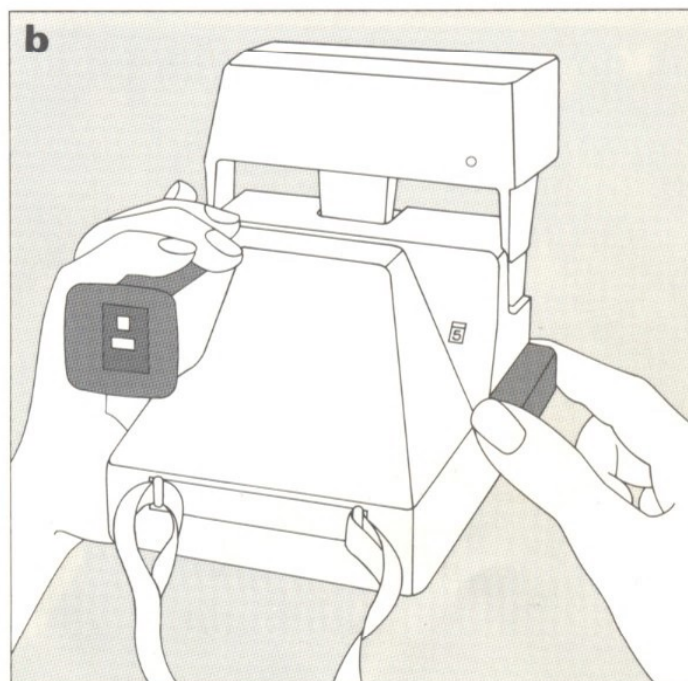
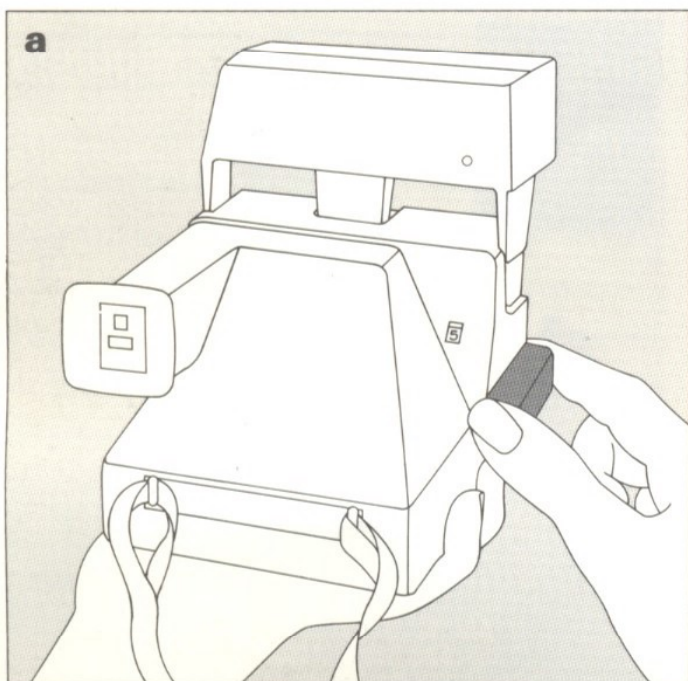

Photographie d'une scène à travers une vitre

Déclencher à fond

Cadrez le sujet dans le viseur et déclenchez à fond. La photo est éjectée quand le déclencheur est relâché. Le flash se recharge immédiatement.

Quand vous prenez une photo à la lumière du jour à travers une vitre, vous avez la possibilité d'éteindre le flash pour supprimer les effets d'éblouissement. Prenez la photo en appuyant uniquement sur la **commande de débrayage du flash.**

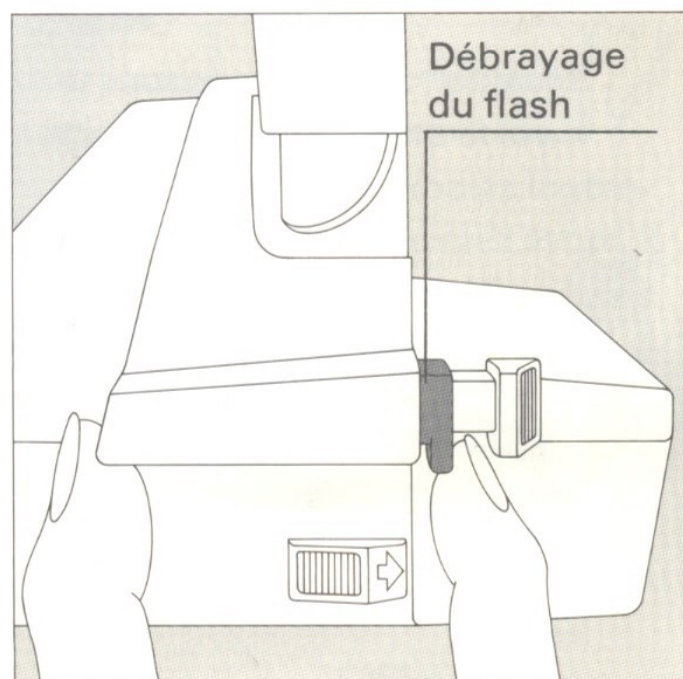

Lentille gros-plan

(645CL, 635CL, Spirit 600 CL)

Pour photographier de près, glissez la commande sur la position 0,60m-1,20m. Le cadre ovale qui apparaît maintenant dans le viseur vous signale que la lentille gros-plan est en place. Lorsque la tête du sujet s'inscrit dans l'ovale du cadre, vous vous trouvez alors à la bonne distance pour effectuer la prise de vue.

Pour les gros plans de petits enfants, d'objets ou de plusieurs personnes, laissez le cadre ovale en place dans le viseur et faites la mise au point par rapport à un sujet cen-

tral. Utilisez ensuite le plein cadre du viseur et non l'ovale pour cadrer la photo.

Vous avez terminé de prendre les photos avec la lentille gros-plan; glissez la commande sur la position 1,20m - ∞ . **La commande se remet également automatiquement en place lorsque le flash est replié.**

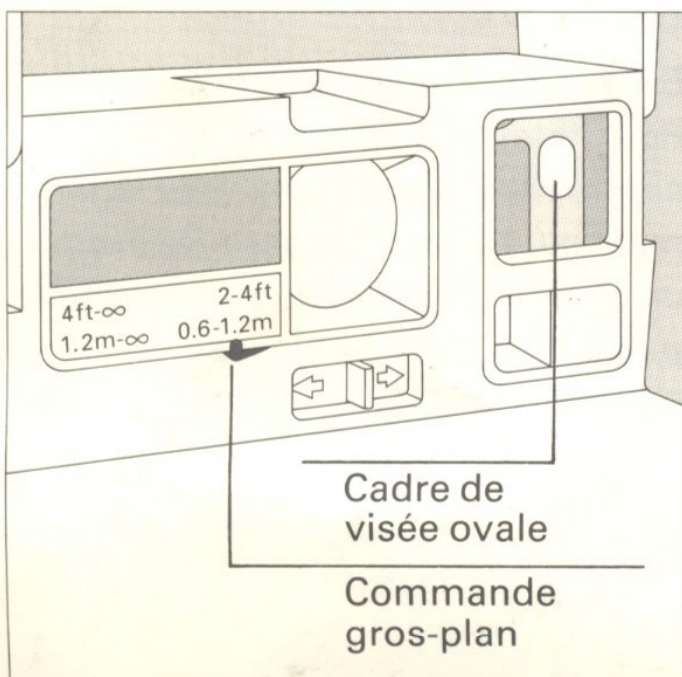

Réglage plus clair/plus foncé

Utilisez cette fonction si vous désirez **repren**dre une photo plus claire ou plus foncée.

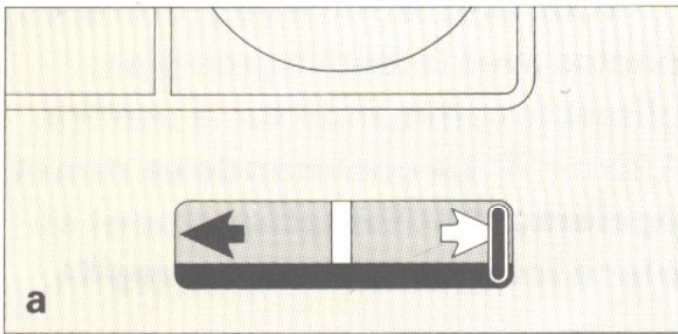

Pour obtenir une photo plus claire, glissez la commande dans le sens de la flèche blanche (a).

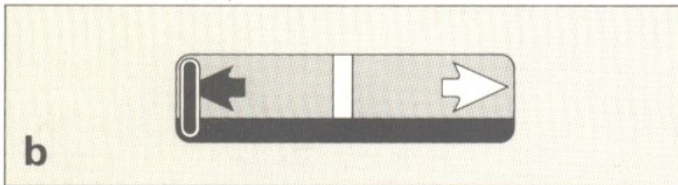

Pour obtenir une photo plus foncée, glissez la commande dans le sens de la flèche noire (b).

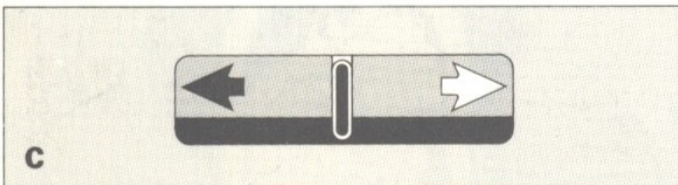

Si vous oubliez de remettre le réglage en position centrale, une double flèche apparaît dans le bas du viseur pour vous en avertir. Remettez la commande en position centrale après avoir terminé votre prise de vue (c).

La photographie sans ennui

Manipulation

Tenez la photo en cours de développement par le bord blanc large et protégez-la de la lumière solaire directe.

Températures

Pour les températures inférieures à 13°C, tenez l'appareil et le film au chaud. Placez immédiatement le film en cours de développement dans une poche chaude pendant **au moins une minute** en faisant attention de ne pas le plier. Reportez-vous à la notice située sur la boîte de films pour davantage d'informations.

Objectif

Évitez tout contact avec l'objectif. Pour enlever la poussière et les empreintes digitales, exhalez légèrement sur l'objectif et essuyez avec un chiffon propre et doux. **N'utilisez pas un chiffon à lunettes imprégné de silicone.**

Nettoyage des rouleaux de développement

Les rouleaux de développement qui sont situés dans la porte du compartiment doivent être maintenus parfaitement propres pour éviter les trainées ou les taches répétées sur l'image. Nettoyez-les avec un chiffon non pelucheux, doux et humide. Si un film se trouve dans l'appareil, ouvrez la porte du compartiment dans la pénombre.

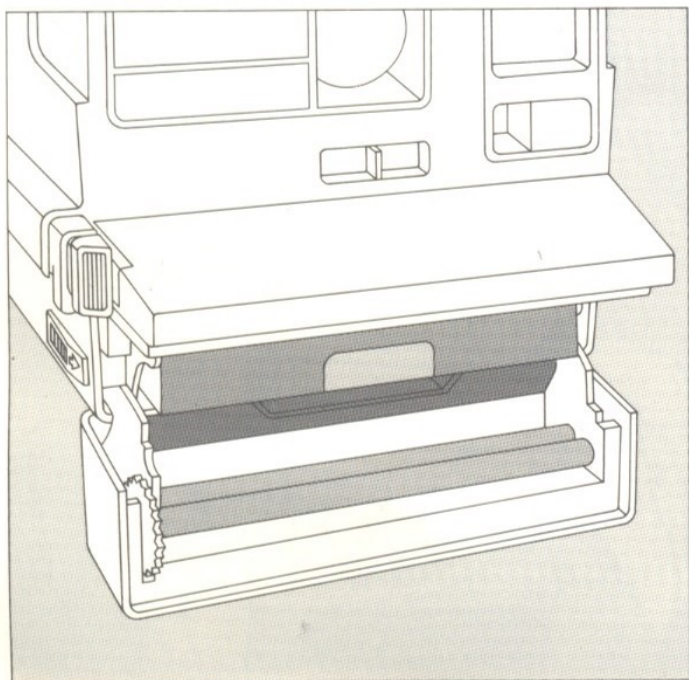

L'appareil n'éjecte pas la photo

Vérifiez le compteur de vues. Lorsque le chargeur est vide le flash se recharge mais vous ne pouvez pas prendre de photos.



Pour réussir vos photos

Photo trop claire (surexposition)

La cause

- Le sujet se tient trop près de l'appareil
- Fond trop sombre, éclairage mal réparti
- Mauvais réglage plus clair/plus foncé

La solution

- Le sujet doit se trouver dans les limites de la portée de l'appareil
- Evitez les fonds sombres: les meilleurs résultats sont obtenus si le sujet et le fond sont éclairés de manière identique
- Vérifiez le réglage plus clair/plus foncé



Photo trop sombre (sousexposition)

La cause

- Le sujet est trop éloigné de l'appareil ou se trouve hors des limites de la portée du flash
- Une lumière vive éclaire le sujet de derrière; le sujet se tient dans l'axe d'une surface qui réfléchit la lumière
- Le sujet est trop éloigné du fond
- Le flash n'a pas fonctionné
- Mauvais réglage plus clair/plus foncé
- Photo de nuit à l'extérieur hors des limites de la portée du flash



La solution

- Utilisez le flash: le sujet doit se trouver dans la limite de la portée de l'appareil et du flash
- Rapprochez-vous: les photos de personnes les plus réussies sont obtenues à une distance de 1,20m
- Evitez que le sujet ne se tienne devant une source de lumière trop vive (lampes, fenêtres) ou toute surface lumineuse
- Supprimez les éblouissements en vous déplaçant légèrement sur le côté pour prendre le sujet de biais
- Placez le sujet contre un fond clair et coloré
- Vérifiez le réglage plus clair/plus foncé
- Vérifiez qu'aucun obstacle ne se trouve entre le sujet et l'appareil

Autres conseils

- Le soleil doit se trouver derrière ou sur le côté du photographe
- Utilisez le flash avec chaque photo
- Visez toujours le sujet principal

Photos floues

La cause

- Photo prise sans flash par lumière trop faible
- Le sujet se trouve trop près de l'appareil
- Déplacement du sujet ou de l'appareil

La solution

- Utilisez toujours le flash à l'intérieur
- Utilisez le flash à l'extérieur pour des prises de vues effectuées dans l'ombre, au crépuscule ou par temps couvert
- Le sujet doit se tenir dans la limite de portée de l'appareil
- Déclenchez en douceur et maintenez le doigt appuyé jusqu'à arrêt total du moteur

Photos incomplètement développées

La cause

- La partie contenant les gousses de révélateur a été endommagée avant le chargement de l'appareil

La solution

- Tenez le chargeur par les bords et introduisez-le à fond dans son logement
- Ne retirez le film de la boîte que lorsque l'appareil est prêt à le recevoir



Ateliers et centres Polaroid

Si vous désirez davantage de conseils et si vous pensez que votre appareil nécessite une révision, prenez contact avec votre revendeur ou avec le centre Polaroid le plus proche.

Garantie

Si, dans la période de garantie **(1 an)** suivant la date d'achat, le matériel présente un défaut de fonctionnement nous le réparerons gratuitement, ou, à notre convenance, nous en effectueront un échange standard.

Cette garantie ne couvre pas les dommages causés par accident ou mauvaise utilisation. Les réparations seront donc facturées.

Pour bénéficier de cette garantie, l'appareil défectueux doit être envoyé pour réparation à un atelier Polaroid.

Cette garantie ne prive pas l'acheteur de la garantie légale concernant les défauts et les vices cachés.

Recommandations importantes

Comme pour tout appareil fonctionnant sur piles, il est important de respecter les principales règles de sécurité:

- 1 Suivez toutes les instructions.
- 2 N'utilisez pas un appareil endommagé. Faites-le auparavant examiner par un atelier Polaroid agréé.
- 3 Ne démontez pas l'appareil. Pour éviter tout risque d'électrocution, la maintenance ou les réparations doivent être effectuées par un centre Polaroid agréé. Un appareil qui a été incorrectement remonté peut provoquer une électrocution lorsqu'il est de nouveau utilisé. Ne plongez pas l'appareil dans de l'eau ou d'autres liquides.

Gardez précieusement ces instructions